

### 〈課題3〉美術に関わる課題（任意）

#### ■ 新聞で工作

新聞紙を用意し、次に示す4つの加工方法を用いて、それぞれ一つずつ作品を制作してください。必要に応じて、のりやテープで形を切断したり固定したりしても構いません。作った作品を1枚ずつ写真に撮り、合計4枚の写真を八つ切り画用紙1枚に貼って下さい。

#### (1)折る

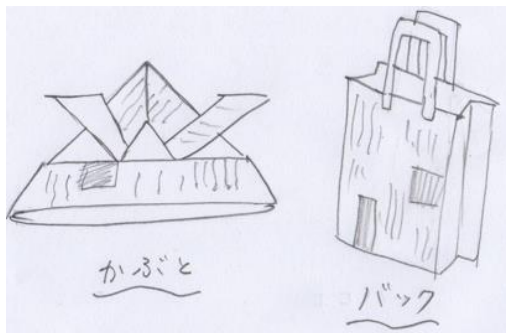

#### (2)くしゃくしゃに丸める

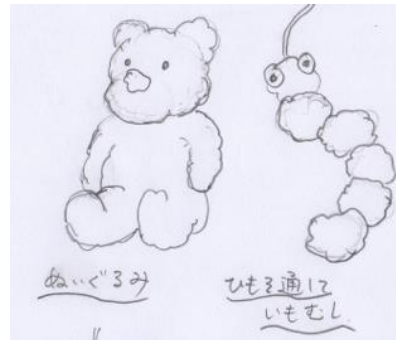

#### (3)棒状に丸める

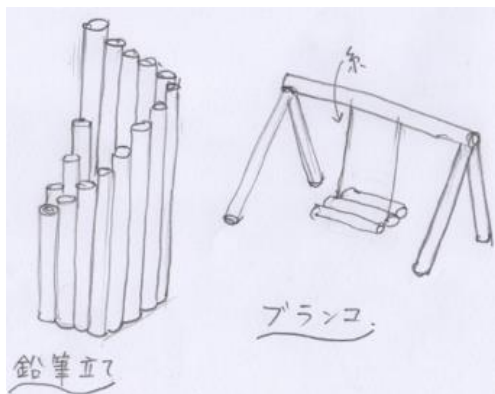

#### (4)ちぎる、切る

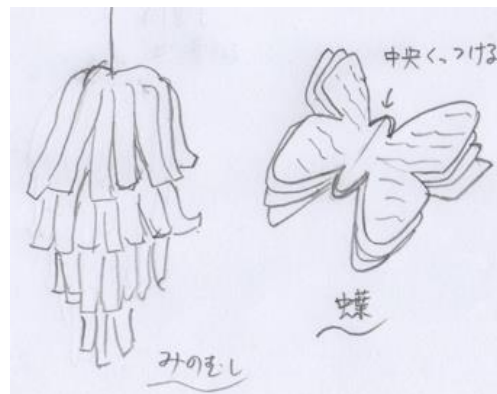

## ■ 美術史及び鑑賞

- ① ゴッホの「アイリス」を、八つ切り画用紙にクレヨンを使って模写(写し取る)して下さい。  
色は自由です。自分なりのオリジナル作品に仕上げてください。
- ② ゴッホについて彼の生涯や作品、エピソードなどを調べてみましょう。(形式は自由、A4 1枚にまとめて下さい)



ゴッホ作『アイリス』

### <提出方法>

- ・ 課題はいずれも八つ切り画用紙で統一してください。
- ・ 作品及び A4 レポートを他の課題と一緒に一つの封筒に入れて郵送してください。
- ・ 作品及び A4 レポートには氏名を記載してください。